



BERINGER  
BICYCLE

# PÉDALIER BMX RACE

Sous ensemble du pédalier côté droit manivelle aluminium et axe de 24 mm en acier.  
Courone avec fixation sur un diamètre 104 mm non fournie



**Pour nettoyer les manivelles, ne jamais utiliser de solvant ou d'alcool, ni de nettoyeur sous pression.**

De l'eau claire et du savon suffisent.

## LES COMPOSANTS

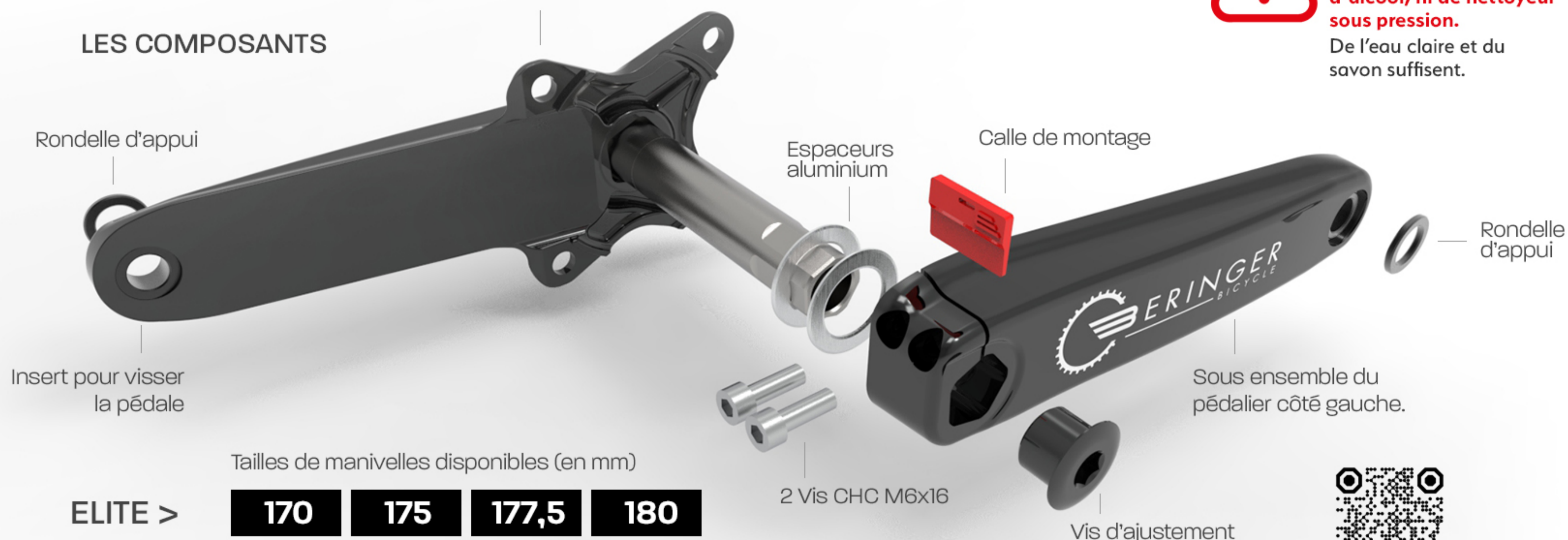

Tailles de manivelles disponibles (en mm)

ELITE > **170** **175** **177,5** **180**

JUNIOR > **155** **160** **165**



## OUTILLAGES

Clef Allen de 10 mm      Graisse  
Clef Allen de 5 mm      Maillet en caoutchouc  
Clef dynamométrique

BERINGER SAS  
309, rue le Sou  
69220 St Jean d'Ardières  
FRANCE

[beringer-bicycle.com](http://beringer-bicycle.com)



[contact@beringer-bicycle.com](mailto:contact@beringer-bicycle.com)

## 1 VÉRIFICATIONS AVANT MONTAGE

Avant d'engager le montage du pédalier, il vous faudra vous assurer que vous avez un boîtier de roulement compatible installé sur votre BMX.

Le diamètre intérieur des roulements doit être de 24 mm, et la largeur du boîtier doit être de 68 mm.

## 2 MONTAGE DE LA COURONNE

Assurez-vous que les surfaces de contact soient propres sur la manivelle droite.

Reportez vous aux instructions du fabricant de l'étoile pour positionner l'étoile en vous assurant que son orientation est correcte. Utilisez les vis cheminées (non fournies).

**Couple de serrage recommandé : 10-12 N.m**

## 3 MONTAGE DU SOUS ENSEMBLE DROIT

Une fois la couronne assemblée sur la manivelle droite, retirez la vis d'ajustement (si celle-ci est en place au bout de l'axe). Graissez l'axe et glissez le dans le boîtier de pédalier. Il doit rentrer sans forcer. Vous pouvez vous aider d'un maillet en bois ou caoutchouc si vous rencontrez quelques difficultés à faire sortir la tête de l'axe de l'autre côté du boîtier. L'utilisation d'un marteau acier n'est pas recommandée!

## GARANTIE

Tous les produits Beringer Bicycle sont garantis 2 ans à partir de la date d'achat contre les vices de fabrication. Une preuve d'achat sera demandée. Tout produit défectueux peut être retourné à Beringer Bicycle. Un bon de retour devra être joint, il vous sera envoyé après contact de l'équipe via notre site internet.

La garantie ne couvre pas les conséquences d'une usure normale du produit, du non-respect de la notice d'utilisation ou des instructions de montage, d'une utilisation non conforme du produit, d'une chute, d'une modification quelconque du produit.

## 4 MONTAGE DU SOUS ENSEMBLE GAUCHE

Une fois le sous ensemble droit mis en place sur votre BMX, vous pouvez ajouter des espaceurs pour ajuster votre ligne de chaîne, et enfin positionner le sous ensemble gauche sur le pentagone de l'axe ressortant. Si nécessaire, enfoncez la calle dans la fente pour l'écarter et pour faciliter le glissement sur le pentagone. Le sous ensemble gauche doit être poussé sur l'axe jusqu'à ce que l'ensemble soit en contact avec le boîtier de pédalier.

## 5 MONTAGE DE LA VIS D'AJUSTEMENT

Une fois le sous ensemble gauche mis en place, vous pouvez ajouter du frein filet sur le filetage de la vis d'ajustement et la vissez avec une clef Allen de 10 mm. Ce serrage servira à précontraindre le pédalier sur le boîtier.

**Couple de serrage recommandé : 10 N.m**

Il est important de respecter ce couple de serrage maxi pour ne pas risquer d'endommager la vis en aluminium, et d'entraîner une usure prématurée des roulements.

Vissez les deux vis CHC M6 dans les logements prévus à cet effet sur la manivelle gauche

**Couple de serrage recommandé : 15 N.m.**

## 6 INSTALLATION DES PÉDALES

Assurez-vous que les rondelles d'appui sont bien en place, puis vissez les pédales dans les inserts

**Couple de serrage recommandé: 35 N.m.**

## 7 TEST SUR PISTE

Direction votre piste de BMX Race préférée pour tenter de battre vos meilleurs chrono !